

FILTERKERZEN - GEHÄUSE

FCH - P - 2840

Filtergehäuse für 28 Kerzenfilter

Art.Nr. 495 225

Material :	Polyamid / glasfaser verstärkter Kunststoff
Anschlüsse :	Einlass Flansch / Klebeanschluss DN 150
	Austritt Flansch / Klebeanschluss DN 150
	Lüftung ½" BSP
	Entleerung ½" BSP
Gewicht (leer) :	52 kg
Oberfläche (aussen) :	lackiert, weiß
Durchsatzleistung :	max. 150 m³/h abhängig von Filterbeutelabscheidegrad
Betriebsdruck :	max. 10 bar
Betriebstemperatur:	max. 40°C
Filterkerzentyp :	Länge 40" - 1016 mm Stück 28

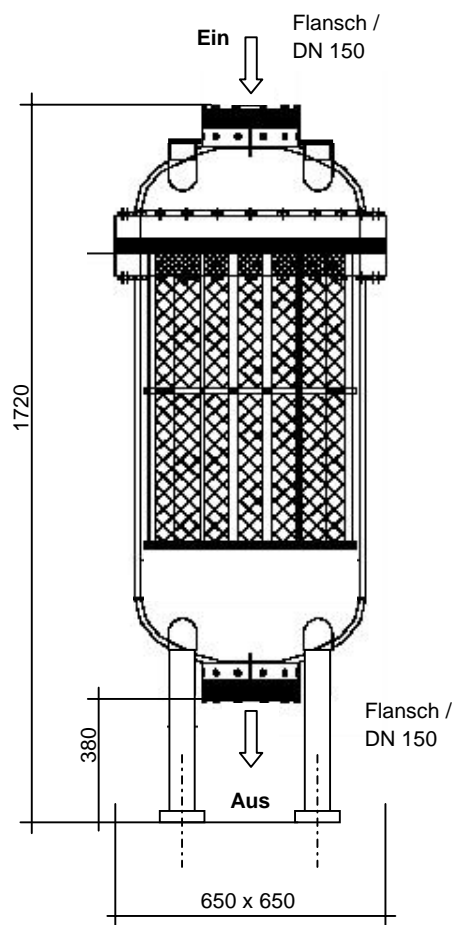

INAQUA

FCHP2840-09/05