

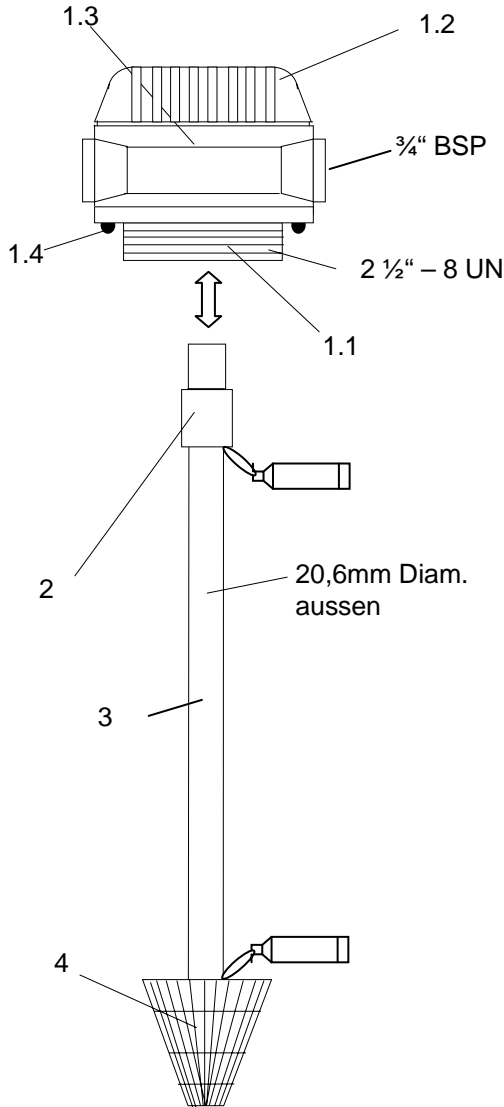

VERTEILERSYSTEM VS AKD 2 1/2"

DISTRIBUTIONSYSTEM VS AKD 2 1/2"







max. 10 bar /
150 psi



max. 50°C
min. 5°C

Top 2 1/2" Gew
/ Thread





0,2 mm

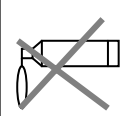

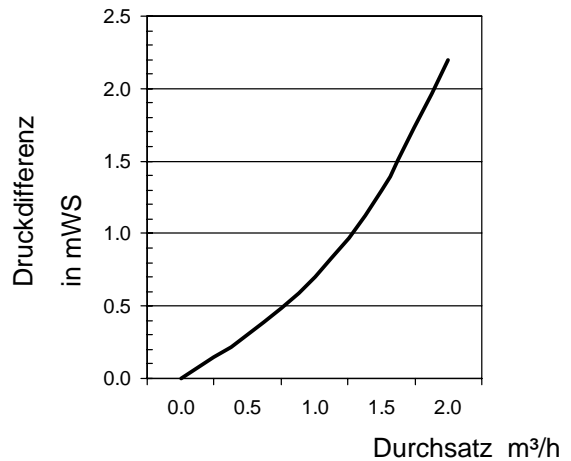

Art. No.	Bezeichnung / Description	Pos.	Type	Bemerk. / Remark
420 376	Anschlußkopf kompl. / Adapterhead compl.	1	AKD 25	Anschluß / Connection 3/4" BSP (einschl. Pos. 2)
420 376.1	Kopf-Unterteil. / Head- Base Part	1,1		
420 376.2	Kopf-Oberteil / Head - Top part	1,2		
420 376.3	obere Düse / top nozzle	1,3		nicht gezeigt / not shown
420 376.4	O-Ring 2 1/2"	1,4		
420 377	Klebeadapter / Glueadapter	2	AKD-25 KA	13/16" / 20,64mm für Steigrohr / Riser 13 / 16" - 20,64mm
	Steigrohr / Riserpipe 13/16"	3	AKD-SR	13/16" / 20,64mm - Länge / Length XX
420 378	Verteilerdüse / Nozzle	4	AKD-25 VD	13/16" / 20,64mm - Schlitzweite / Slitwidth 0,2 mm

AKD 2 1/2" Verteilersysteme für 2,5" Einlaßöffnung; bis Tankgröße RT 1465
bestehend aus oberer Düse, unterer Düse, Steigrohr, Adapter, nicht verklebt

420 355	AKD 2 1/2" -xx36	kompl.	für XX x 36
420 365	AKD 2 1/2" -xx65	kompl.	für XX x 65